

DLI02D DLI12D

PCD - LAME INCISORE PCD - SCORING SAWBLADES

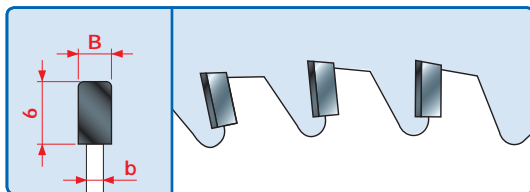

CARATTERISTICHE DEL DENTE - TOOTH'S FEATURES

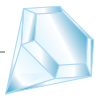

Lo spessore di taglio "A" dell'incisore deve essere superiore allo spessore di taglio della lama sezionatrice di almeno 0,1 mm.

The thickness of cut "A" of the scoring sawblade must be greater than the thickness of cut of the sizing sawblade by at least 0,1 mm.

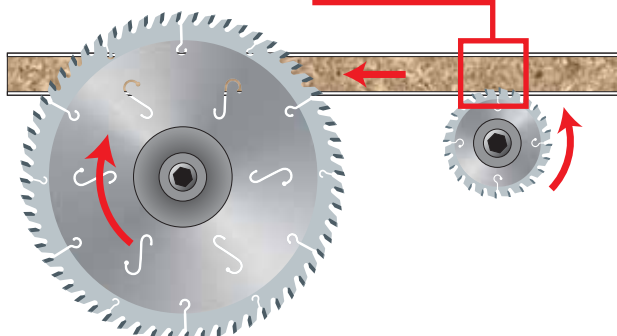
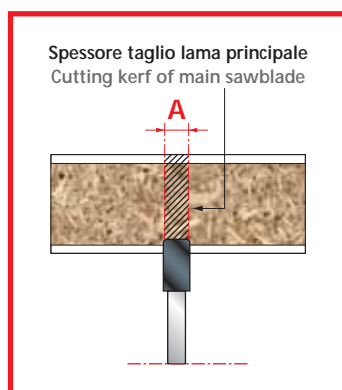

D mm	B/ b mm	d mm	Z	CODICE CODE
120	3,4 / 2,2	20	24	DLI02D6EA5
120	3,4 / 2,2	30	24	DLI02D6EB5
125	3,4 / 2,2	20	24	DLI02D6FA5
125	3,4 / 2,2	30	24	DLI02D6FB5
125	4,85 / 2,8	50	24	DLI02D6FD5
125	4,85 / 2,8	55	24	DLI02D6FE5
125	4,85 / 2,8	65	24	DLI02D6FG5
150	4,85 / 2,8	50	24	DLI02D6LD5
150	4,85 / 2,8	55	24	DLI02D6LE5
150	4,85 / 2,8	65	24	DLI02D6LG5
160	4,85 / 2,8	50	28	DLI02D6MD5
160	4,85 / 2,8	55	28	DLI02D6ME5
160	4,85 / 2,8	65	28	DLI02D6MG5
180	4,85 / 2,8	50	30	DLI02D6OD5
180	4,85 / 2,8	55	30	DLI02D6OE5
180	4,85 / 2,8	65	30	DLI02D6OG5
200	3,4 / 2,2	20	36	DLI02D6PA5
200	3,4 / 2,2	30	48	DLI02D6PB5
200	4,85 / 2,8	50	30	DLI02D6PD5
200	4,85 / 2,8	55	30	DLI02D6PE5
200	4,85 / 2,8	65	30	DLI02D6PG5
220	3,4 / 2,2	20	36	DLI02D6QA5
220	3,4 / 2,2	30	48	DLI02D6QB5
270	4,85 / 2,8	50	36	DLI02D6SD5
270	4,85 / 2,8	55	36	DLI02D6SE5
270	4,85 / 2,8	65	36	DLI02D6SG5
300	4,85 / 2,8	50	48	DLI02D6TD5
300	4,85 / 2,8	55	48	DLI02D6TE5
300	4,85 / 2,8	65	48	DLI02D6TG5

D mm	B/ b mm	d mm	Z	CODICE CODE
270	4,85 / 2,8	50	48	DLI12D6SD5
270	4,85 / 2,8	55	48	DLI12D6SE5
270	4,85 / 2,8	65	48	DLI12D6SG5
300	4,85 / 2,8	50	54	DLI12D6TD5
300	4,85 / 2,8	55	54	DLI12D6TE5
300	4,85 / 2,8	65	54	DLI12D6TG5

> **Impiego:** Per pannelli di truciolare o MDF rivestiti con laminati plastici, melaminici ed altri composti di legno. Non adatto nelle lavorazioni di softforming, preforming e postforming.

Macchine: Sezionatrici.

Caratteristiche: Dente piano smussato. Se usate in condizioni ottimali garantiscono una durata fino a 80 volte superiore all'articolo corrispondente in HW. Lame con diametri compresi tra 250 mm e 300 mm sono costruite con intagli silenziatori.

> **Application:** For use on melamine materials, MDF, wood and plastic laminates. They are not suitable for soft-forming, post-forming and pre-forming operations.

Machines: Panels sizing machines.

Features: Flat bevelled tooth. Up to 80 times longer life than the similar HW sawblades. From diameter 250 mm up to diameter 350 mm, the sawblades are provided with silenced slots.